



DIE TOOM SELBSTBAU-IDEE

HOCHBETT „KUNIBERT“ NACHBAUANLEITUNG

EXKLUSIV BEI 



GANZ EINFACH
SCHRITT FÜR SCHRITT ERKLÄRT!



toom 
DER BAUMARKT

DAS HOCHBETT **„KUNIBERT“**

MATERIALLISTE HOCHBETT

1. Balken Fichte, gehobelt (Rahmenhölzer), 70x70 mm, 2000 mm, 2 St.
2. Balken Fichte, gehobelt (Rahmenhölzer), 70x70 mm, 860 mm, 2 St.
3. Balken Fichte, gehobelt (Stützen), 70x70 mm, 2000 mm, 4 St.
4. Rahmenhölzer, gehobelt (Auflager für Lattenrost), 34x34 mm, 1860 mm, 2 St.
5. Glattkantbretter, gehobelt (Lattenrost), 18x95 mm, 858 mm, 15 St.
6. Glattkantbretter, gehobelt (Stufen für Leiter), 18x70 mm, 400 mm, 4 St.
7. Glattkantbretter, gehobelt (Distanzstücke für Leiter), 18x70 mm, 250 mm, 8
8. Glattkantbretter, gehobelt (Fensterläden), 18x70 mm, 350 mm, 12 St.
9. Glattkantbretter, gehobelt (Turmzwischenstücke), 18x145 mm, 360 mm, 6 St.
10. Glattkantbretter, gehobelt (Turmzwischenstücke unten), 18x145 mm, 100 mm, 2 St.
11. Glattkantbretter, gehobelt (Turm), 18x145 mm, 2300 mm, 4 St.
12. Rahmenhölzer, gehobelt (Turmquerstreben), 34x56 mm, 356 mm, 5 St.
13. Rahmenhölzer, gehobelt (Turmquerstreben), 34x56 mm, 412 mm, 5 St.
14. Glattkantbretter, gehobelt (Seitenbretter für Bettumrandung), 18x120 mm, 800 mm, 5 St.
15. Glattkantbretter, gehobelt (Seitenbretter für Bettumrandung), 18x120 mm, 720 mm, 6 St.
16. Rahmenhölzer, gehobelt (Traverse), 34x56 mm, 994 mm, 2 St.
17. Rahmenhölzer, gehobelt (Traverse), 34x56 mm, 1845 mm, 1 St.
18. Rahmenhölzer, gehobelt (Traverse), 34x56 mm, 1470 mm, 1 St.
19. Rahmenhölzer, gehobelt (Vorhangleiste), 34x56 mm, 1040 mm, 1 St.
20. Leimholzplatte Fichte/Tanne (Regalböden), 18 mm, 1070x250 mm, 2 St.
21. Rechteckleiste Buche (Griffstangen), 20x30 mm, 950 mm, 2 St.
22. Rechteckleiste Buche (Fensterprossen), 10x20 mm, 950 mm, 3 St.
23. Rundstab Buche (Fahnenstangen), Ø = 12 mm, 1000 mm, 3 St.
24. Sperrholz Pappel (Fahnen), 6x180 mm, 400x360 mm, 1 St.
25. Ösenschal Montreal, rot (Vorhang)
26. Schwerlast-Winkelverbinder, verzinkt, 90x90x65x2,5 mm, 6 St.
27. Zaunbeschlag, verzinkt, 5 St.
28. Rundkopfschrauben, 5x40 mm, 50 St.
29. Senkkopfschrauben, 3,5x25 mm, 44 St.
30. Senkkopfschrauben, 3,5x35 mm, 24 St.
31. Senkkopfschrauben, 4x20 mm, 8 St.
32. Senkkopfschrauben, 4x40 mm, 162 St.
33. Senkkopfschrauben, 4x45 mm, 84 St.
34. Senkkopfschrauben, 4,5x80 mm, 18 St.
35. Senkkopfschrauben, 5x100 mm, 8 St.
36. Senkkopfschrauben, 6x180 mm, 16 St.
37. Dübel und Schrauben zur Wandbefestigung
38. Winkelverbinder zur Wandbefestigung, 4 St.
39. Schlüsselringe, Ø = 24 mm, 6 St.
40. Genius Pro 2in1 Buntlack, purpurrot, 375 ml
41. Genius Pro 2in1 Buntlack, cremeweiß, 375 ml
42. Genius Pro 2in1 Buntlack, anthrazit, 750 ml
43. Malerkrepp, 50 mm, 1 Rolle
Klarlack oder Öl

DAS HOCHBETT „KUNIBERT“

WERKZEUG

Bleistift, Zollstock, evtl. Zirkel, Winkel, Akkuschrauber, Stichsäge, Tacker, 4-, 5-, 6- und 7-mm-Holzbohrer, Senker, Holzleim, vier Schraubzwingen, Leiter, Zange, grobes und feines Schleifpapier, Cutter, kleiner Pinsel, Lackrollen, Schlagbohrmaschine mit Steinbohrer

HINWEIS

Das Bett ist für eine 200 x 100-cm-Matratze geeignet. Um das Bettgestell zu verschrauben, benötigen Sie noch zwei Personen, die Ihnen behilflich sind. Das Bett kann nicht frei im Raum stehen, sondern muss in einer Zimmerecke an beiden Wänden befestigt werden. Unsere Mitarbeiter helfen Ihnen gerne, die benötigten Materialien zusammenzutragen. Beim Verschrauben zweier Holzteile muss das Holzteil, durch das zuerst geschraubt wird, immer vorgebohrt werden! Verwenden Sie einen Bohrer, der größer ist als der Schraubendurchmesser. Für eine bündige Oberfläche sollten alle Schraubenköpfe versenkt werden. Das Material für Schild und Schwert (siehe Foto) ist nicht in der Materialliste enthalten.

Die toom BauMarkt GmbH schließt für Fehlgebrauch sowie fehlerhafte Montage jede Haftung aus.

SCHWIERIGKEITSGRAD

Leicht

Mittel

Anspruchsvoll

ÜBERSICHT ÜBER DIE BAUGRUPPEN

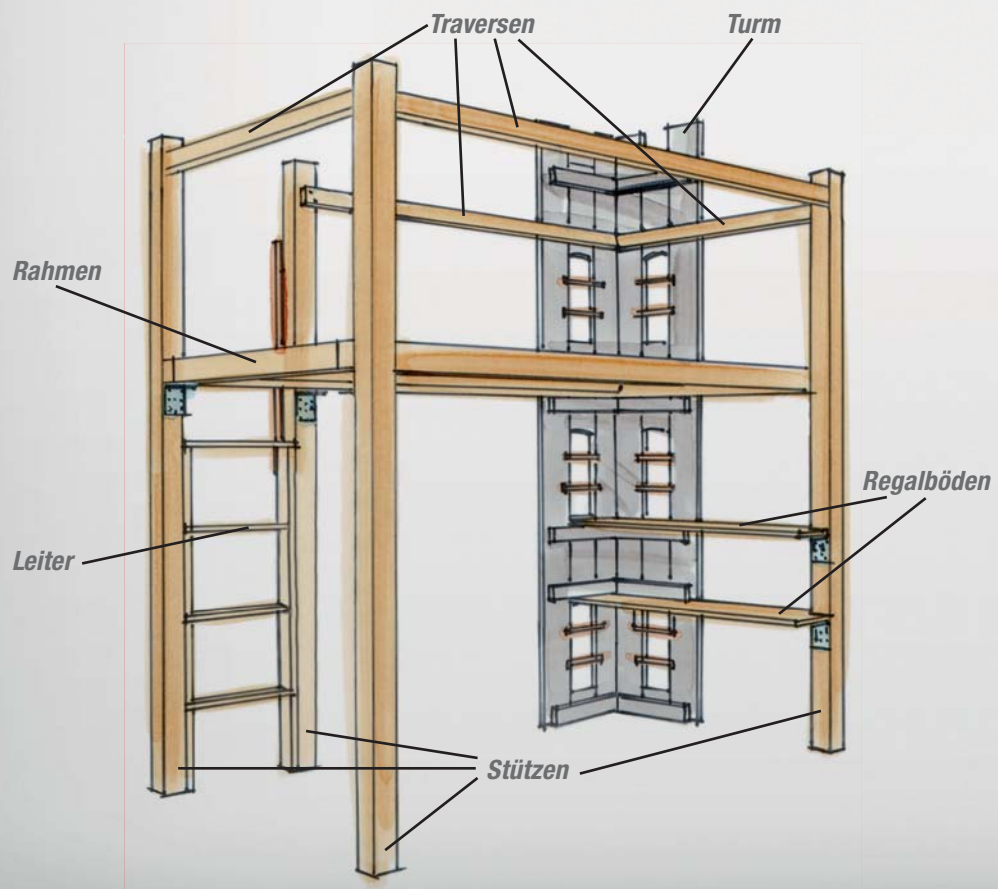

DAS HOCHBETT „KUNIBERT“

1 Lassen Sie sich alle Teile wie in der Materialliste angegeben im toom BauMarkt zuschneiden.

2 Für den Rahmen verschrauben Sie die Rahmenhölzer (1 und 2) wie abgebildet miteinander. Damit die Verbindungsstellen nicht verrutschen, setzen Sie beim Verschrauben jeweils eine Schraubzwinde mit Zulagen (Holzresten) auf. Verwenden Sie die 6 x 180er-Schrauben (36). Auf den Innenseiten der langen Rahmenhölzer (1) schrauben Sie mit 4,5 x 80er-Schrauben (34) die Auflager (4) auf. Diese müssen zur Oberkante der Rahmenhölzer einen Abstand von 18 mm haben, damit später die Lattenrost-Bretter (5) mit den Rahmenhölzern (1 und 2) bündig abschließen (siehe nächsten Schritt).

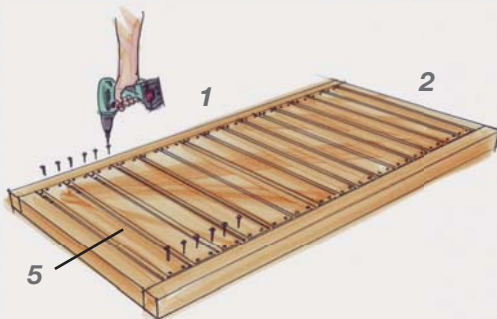
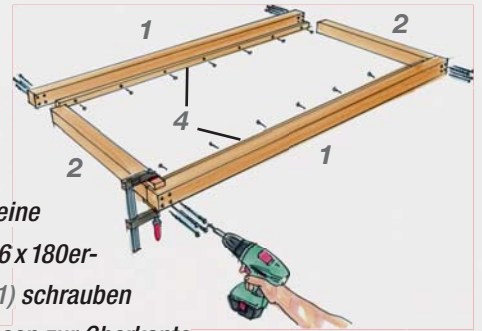

3 Legen Sie nun die Lattenrost-Bretter (5) auf die Auflager (4). Verschrauben Sie diese von oben fest, so dass sie jeweils gleichmäßige Abstände zueinander haben. Verwenden Sie 4 x 40er-Schrauben (32).

4 Legen Sie die vier Stützen (3) nebeneinander und zeichnen Sie alle Positionen wie abgebildet an. Verschrauben Sie die Winkelverbinder (26) mit den Rundkopfschrauben (28) genau unter den Markierungen an. Am oberen Ende der Stützen (3) markieren Sie in einer Höhe von 1880 mm und 13 mm vom Rand die Positionen für die Zaunbeschläge (27). Bohren Sie an diesen Stellen vor, so dass sich die Zaunbeschläge (27) gut eindrehen lassen. Zum Eindrehen der Zaunbeschläge verwenden Sie am besten eine Zange.

Ansicht von oben

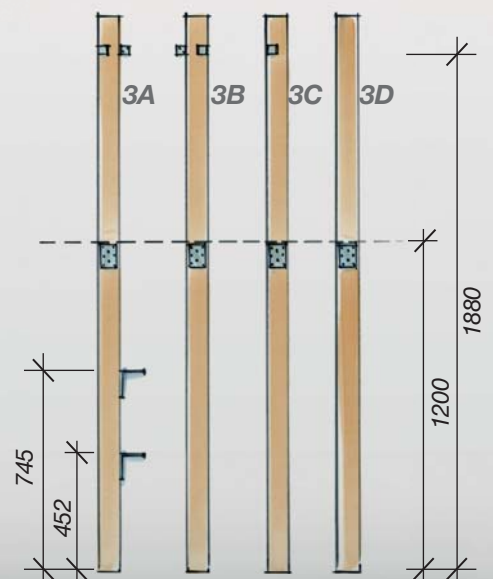
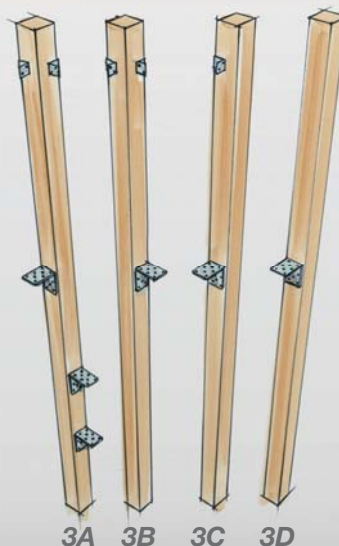
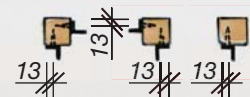

DAS HOCHBETT „KUNIBERT“

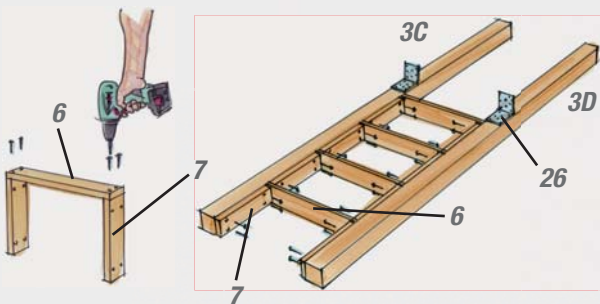

5 Um nun die Leiter zu bauen, verbinden Sie zuerst die Stufen (6) mit den Distanzstücken (7). Verschrauben Sie die beiden Teile wie abgebildet genau bündig miteinander. Verwenden Sie 4x40er-Schrauben (32). Befestigen Sie dann die vorgefertigten Teile mit 4x40er-Schrauben (32) zwischen den Stützen (3D und 3C).

6 Nun beginnen Sie mit der Konstruktion des Turmes (siehe Abbildung Punkt 8). Hierzu sägen Sie zunächst die Zwischenstücke (9) wie abgebildet zurecht. Beim Anzeichnen der Rundung können Sie einen Teller o. Ä. zu Hilfe nehmen. Zeichnen Sie auch an den Fensterläden (8) die Rundung an und sägen Sie diese mit einer Stichsäge ab. Runden Sie alle Kanten mit grobem Schleifpapier ab und schleifen Sie die Flächen glatt. Zeichnen Sie auf der Sperrholzplatte (24) die sechs Fahnen wie abgebildet auf und sägen Sie diese ebenfalls mit der Stichsäge aus. Sägen Sie die Buchenrundstäbe für die Fahnenstangen (23) in der Mitte durch, so dass diese etwa 500 mm lang sind. Bohren Sie dann mit einem 4-mm-Bohrer durch die Fahnenstangen (23) und in die Fahnen (24) jeweils zwei Löcher wie abgebildet. Sägen Sie auch die Rechteckleisten für die zwölf Fenstersprossen (22) zurecht, diese müssen eine Länge von 200 mm haben. Bohren Sie hier je 20 mm vom Ende jeweils ein 4-mm-Loch.

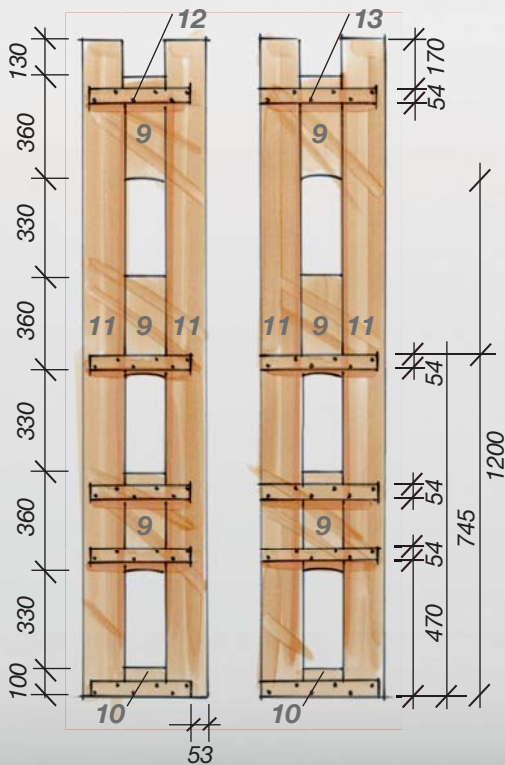
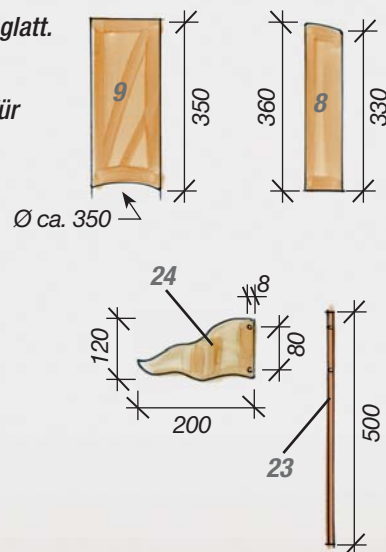

7 Legen Sie die Bretter für den Turm (9, 10 und 11) wie abgebildet genau nebeneinander. Schrauben Sie die Querstreben (12 und 13) genau rechtwinkelig an den entsprechenden Stellen mit 4x45er-Schrauben (33) auf. Beachten Sie, dass die Querstreben (13) bei der rechts abgebildeten Turmhälfte an der linken Seite genau bündig mit den Brettern (11) abschließen. Bei der links abgebildeten Turmhälfte müssen die Querstreben (12) 53 mm von der rechten Kante der Bretter (11) einspringen.

DAS HOCHBETT „KUNIBERT“

8 Verschrauben Sie dann die beiden Hälften miteinander. Verwenden Sie 4x40er-Schrauben (32). Runden Sie dann alle Kanten mit grobem Schleifpapier ab und schleifen Sie die Flächen mit feinem Schleifpapier glatt. Lackieren Sie dann den gesamten Turm mit Genius Pro 2in1 Buntlack, anthrazit (42).

9 Grundieren Sie die Fensterläden (8) und die Fahnen (24) mit dem roten Genius Pro 2in1 Buntlack (40), schleifen Sie diese nach dem Trocknen mit feinem Schleifpapier glatt und tragen Sie den Lack ein zweites Mal auf. Kleben Sie nach dem Trocknen die Fensterläden in schrägen Streifen mit Malerkrepp ab und tragen Sie nochmal den roten (!) Lack auf (dies verhindert, dass der weiße Lack unter das Klebeband läuft). Lassen Sie diesen trocknen und tragen Sie erst dann den weißen Buntlack (41) auf. Malen Sie mit einem feinen Pinsel und weißem Buntlack die Kreuze o. Ä. auf beide Seiten der Fahnen (24).

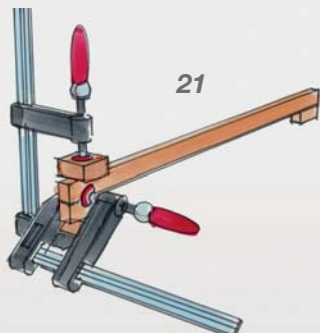
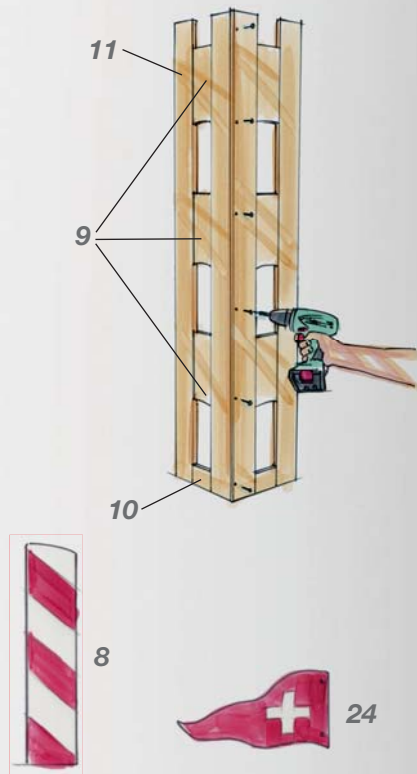

10 Während der Trockenzeit bauen Sie die Griffstangen für die Leiter. Hierzu sägen Sie von jeder Rechteckleiste (21) zwei Stücke mit einer Länge von 80 mm ab. Diese leimen Sie an den Enden unter das lange Stück der Rechteckleiste (21). Damit nichts verrutscht, setzen Sie zuerst eine Schraubzwinge auf die Leimfuge und pressen dann die beiden Teile mit einer zweiten Schraubzwinge zusammen. Nach etwa einer halben Stunde können Sie die Schraubzwinge lösen und alle Kanten mit grobem Schleifpapier großzügig abrunden.

11 Sägen Sie aus den Regalböden (20) wie angegeben eine Ecke heraus, damit diese später genau an die Stütze (3A) passt.



TIPP

Wenn Sie das gesamte Bett lackieren oder ölen möchten, ist jetzt der richtige Zeitpunkt. Lassen Sie sich zu den verschiedenen Möglichkeiten im toom BauMarkt beraten.

DAS HOCHBETT „KUNIBERT“

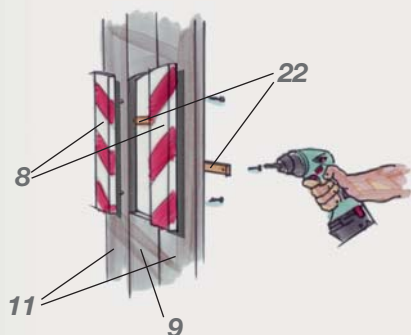

- 12** Wenn der Turm und die Fensterläden (8) getrocknet sind, schrauben Sie die Fensterläden (8) jeweils neben den Fenstern auf. Verwenden Sie je zwei 3,5x35er-Schrauben (30). Schrauben Sie von hinten in gleichmäßigen Abständen die Fenstersprossen (22) mit 3,5x25er-Schrauben (29) auf.

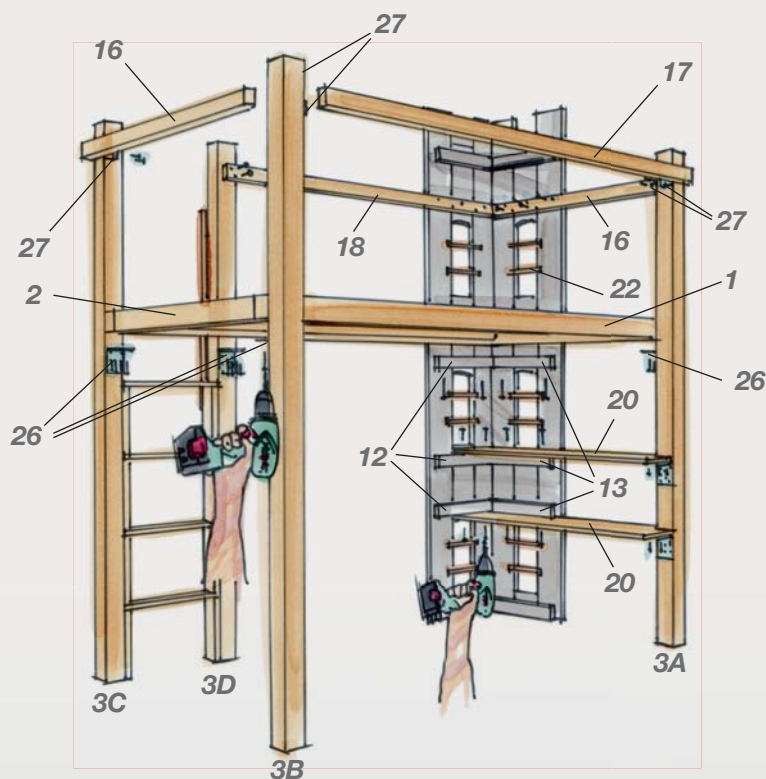

- 13** Legen Sie den Rahmen (1 und 2) auf die Winkelverbinder (26) der Stützen (3) auf. Schrauben Sie den Rahmen mit 5x40er-Rundkopfschrauben (28) fest. Schieben Sie den Turm mit den Querstreben (12 und 13) unter den Rahmen und verbinden Sie die beiden Teile miteinander, indem Sie von unten durch die Querstreben mit 5x100er-Schrauben (35) in den Rahmen (1 und 2) schrauben. Auf der Unterseite schrauben Sie die Böden (20) an Turm (12 und 13) und Stütze (3A) fest. An der Stütze (3A) werden beide Böden (20) mit 4x20er-Schrauben (31) von unten befestigt. Am Turm wird der obere Boden von oben und der untere von unten mit 4x40er-Schrauben (32) verschraubt. Oben befestigen Sie die Traversen (16, 17 und 18) an den Zaunbeschlägen (27) mit 3,5x25er-Schrauben (29). Am Turm und an der Leiter (3D) befestigen Sie die Traversen (16 und 18) mit 4x45er-Schrauben (33).

DAS HOCHBETT „KUNIBERT“

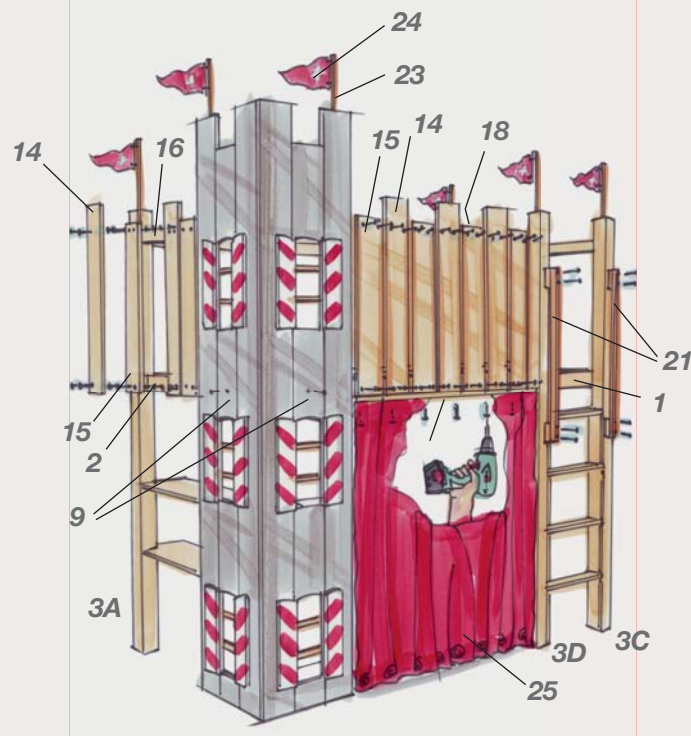

- 14** Richten Sie das ganze Bettgestell in der Raumecke aus und befestigen Sie es an den Wänden. Verwenden Sie hierzu Winkelverbinder (38) oder schrauben Sie durch die Traversen (16 und 17) in die Wände. Schrauben Sie die Seitenbretter für die Bettumrandung (14 und 15) jeweils abwechselnd an die Traversen (16 und 18) und an den Rahmen (1 und 2), so dass diese unten mit dem Rahmen bündig abschließen. Teilen Sie die Bretter (14 und 15) so auf, dass diese jeweils den gleichen Abstand zueinander haben. Verwenden Sie 4x40er-Schrauben (32). In Höhe des Rahmens drehen Sie durch die beiden Turmzwischenstücke (9) noch jeweils eine 4x40er-Schraube (32), da diese Zwischenstücke derzeit nur an jeweils einer Querstrebe (12 bzw. 13) befestigt sind. 1000 mm vom Boden nach oben gemessen schrauben Sie die beiden Griffstangen (21) mit 5x100er-Schrauben (35) an die Stützen (3C und 3D). Verbinden Sie die Fahnen (24) mit den Fahnenstangen (23), indem Sie die Schlüsselringe (39) durch die Löcher ziehen. Schrauben Sie die Fahnenstangen (23) mit 3,5x25er-Schrauben (29) von innen an den Turm und an die Stützen (3) (bohren Sie hierzu mit einem 4-mm-Bohrer vorher an zwei Stellen durch den unteren Teil der Fahnenstange).

- 15** Wenn Sie den Vorhang nicht selbst nähen möchten, schneiden Sie aus einem fertigen Ösenvorhang (25) zwei entsprechende Teile (560x1250 mm) aus. Lassen Sie den Vorhang (25) in der Mitte ca. 20 mm überlappen, schlagen ihn am oberen Ende 20 mm ein und tackern Sie ihn auf die Vorhangleiste (19), so dass er 30 mm breit aufliegt. Schrauben Sie dann die Vorhangleiste (19) mit dem Vorhang (25) unter den Rahmen (1). Verwenden Sie 4x40er-Schrauben (32).

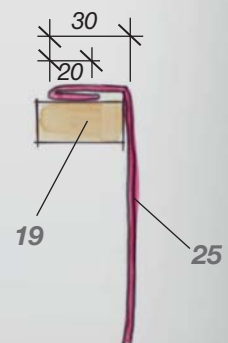

FERTIG!

Weitere Selbstbau-Ideen im Baumarkt und unter www.toom-baumarkt.de