

# DIE TOOM SELBSTBAU-IDEE

*Feuerwehrregal „Tatütata“*



**toom**   
*Respekt, wer's selber macht.*



# **Materialliste**

- 1** Siebdruckplatte (Seitenwand), 15 mm, 400 x 432 mm, 2 St.
- 2** Siebdruckplatte (Decken- und Bodenplatte), 15 mm, 870 x 400 mm, 2 St.
- 3** Siebdruckplatte (Regalwand), 15 mm, 340 x 402 mm, 2 St.
- 4** Siebdruckplatte (Regalboden), 15 mm, 340 x 280 mm, 2 St.
- 5** Siebdruckplatte (Flanke), 15 mm, 400 x 360 mm, 2 St.
- 6** Siebdruckplatte (Sitzplatte), 15 mm, 360 x 310 mm, 1 St.
- 7** Siebdruckplatte (Kühlerklappe), 15 mm, 306 x 182 mm, 1 St.
- 8** Siebdruckplatte (Bodenplatte Fahrerhaus), 15 mm, 344 x 310 mm, 1 St.
- 9** Rahmen, Fichte/Tanne, gehobelt (Längsträger), 74 x 74 mm, 1156 mm, 2 St.
- 10** Rahmen, Fichte/Tanne, gehobelt (Querträger), 74 x 74 mm, 192 mm, 2 St.
- 11** Holzbesenstiel (Sprossen),  $\varnothing=28$  mm, 180 mm, 4 St.
- 12** Rahmen, Fichte/Tanne, gehobelt (Holme), 44 x 44 mm, 900 mm, 2 St.
- 12a** Rahmen, Fichte/Tanne, gehobelt (Kippschutz), 44 x 44 mm, ca. 200 mm, 1 St.
- 13** Gewindestange (lange Achse), M10, 180 mm, 2 St.
- 14** Gewindestange (kurze Achse), M10, 150 mm, 2 St.
- 15** Rundrohr, Stahl, (Distanzhülse),  $\varnothing=20$  mm, 40 mm, 2 St.
- 16** PVC-Rad, 4 St.
- 17** Hutmutter, M10, 4 St.
- 18** Sechskantmutter, M10, 10 St.
- 19** Karoseriescheiben, M10, 8 St.
- 20** Rollladengurt (Begrenzungsgurt), 15 mm, 0,26 lfm, 2 St.
- 21** Tischbänder (Scharnier), 120 x 35 mm, 2 St.
- 22** Winkel (Stahlwinkel), 70 x 70 x 50 mm, 4 St.
- 23** Heckreflektor, 2 St.
- 24** Hohlgriff, vernickelt (Metallgriff), 1 St.
- 25** Malpappe (Nummernschild), 150 x 100 mm, 2 St.
- 26** Ballhupe, verchromt (Hupe), 1 St.
- 27** Partytischdecke, rot (Plane), 900 x 432 mm, 2 St.
- 28** Magnetschnäpper, 2 St.
- 29** Ösen und Scheiben, 8 mm, 8 St.
- 30** Druckknopf, 8 St.
- 31** Spenglerschrauben, 4,5 x 35 mm, 16 St.
- 32** Rundkopfschrauben, 4 x 30 mm, 32 St.
- 33** Rundkopfschrauben, 4 x 12 mm, 31 St.

- 34** Senkkopfschrauben, 3,5x25 mm, 2 St.
- 35** Senkkopfschrauben, 4,5x50 mm, 69 St.
- 36** Schlauch, transparent, 12x2 mm, 2 lfm, 1 St.
- 37** Rohrschelle, gelb, verzinkt, 26 mm, 1 St.
- 38** Wandhaken, gummiert, rot (Haken), 80 mm, 1 St.
- 39** Reparatur-Röhrchen, Schlauchspitze ½", 1 St.
- 40** Wiroflex-Deckenwinkel (Rohrwinkel), ½" x ½", 1 St.
- 41** Oberteil (Ventil), ½", 1 St.
- 42** Schlauchverschraubung (Überwurfmutter), ½", 1 St.
- 43** Klebefolie, signalrot, 1 St.

## **Werkzeug**

Zollstock, Bleistift, Akkuschauber, 4-mm-Holzbohrer, 10-mm-Holzbohrer, Holzsenker, 28-mm-Forstnerbohrer, Metallsäge, Schraubendreher Kreuzschlitz, Holzleim, Schleifpapier, Stichsäge, Schere, zwei 16er-Maulschlüssel

## **Hinweis**

Beim Verschrauben zweier Holzteile muss das Holzteil, durch das zuerst geschraubt wird, immer vorgebohrt werden! Verwenden Sie einen Bohrer, der größer ist als der Schraubendurchmesser. Für eine bündige Oberfläche sollten alle Schraubenköpfe (Senkkopf) versenkt werden.

Die toom Baumarkt GmbH schließt für Fehlgebrauch sowie fehlerhafte Montage jede Haftung aus.

## **Schwierigkeitsgrad**

Bauzeit: 5 Stunden

Leicht	<b>Mittel</b>	Anspruchsvoll
--------	---------------	---------------

# Anleitung

1. Lassen Sie sich die Seitenwand, die Decken- und Bodenplatte, die Regalwände und -böden, die Flanken des Fahrerhauses, die Sitzplatte, die Kühlerklappe, die Bodenplatte des Fahrerhauses, die Längs- und Querträger sowie die Sprossen und Holme (1 – 12) in Ihrem toom Baumarkt auf die in der Materialliste angegebenen Größen zuschneiden.
2. Zeichnen Sie die Schräge an den beiden Flanken (5) an. Ebenfalls markieren Sie die Ausschnitte der Kühlerklappe (7). Sägen Sie die Teile mit der Stichsäge aus.

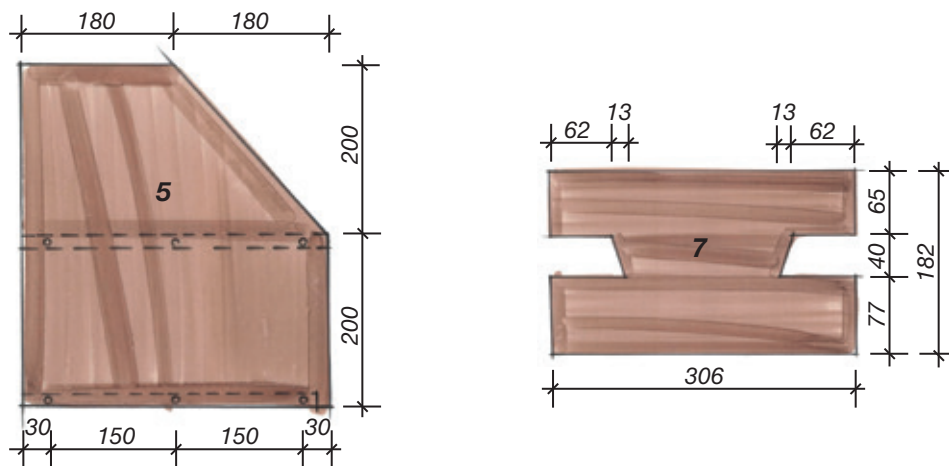

3. Bohren Sie dann die Siebdruckplatten (1 – 3 und 5) wie abgebildet mit einem 4-mm-Holzbohrer vor.

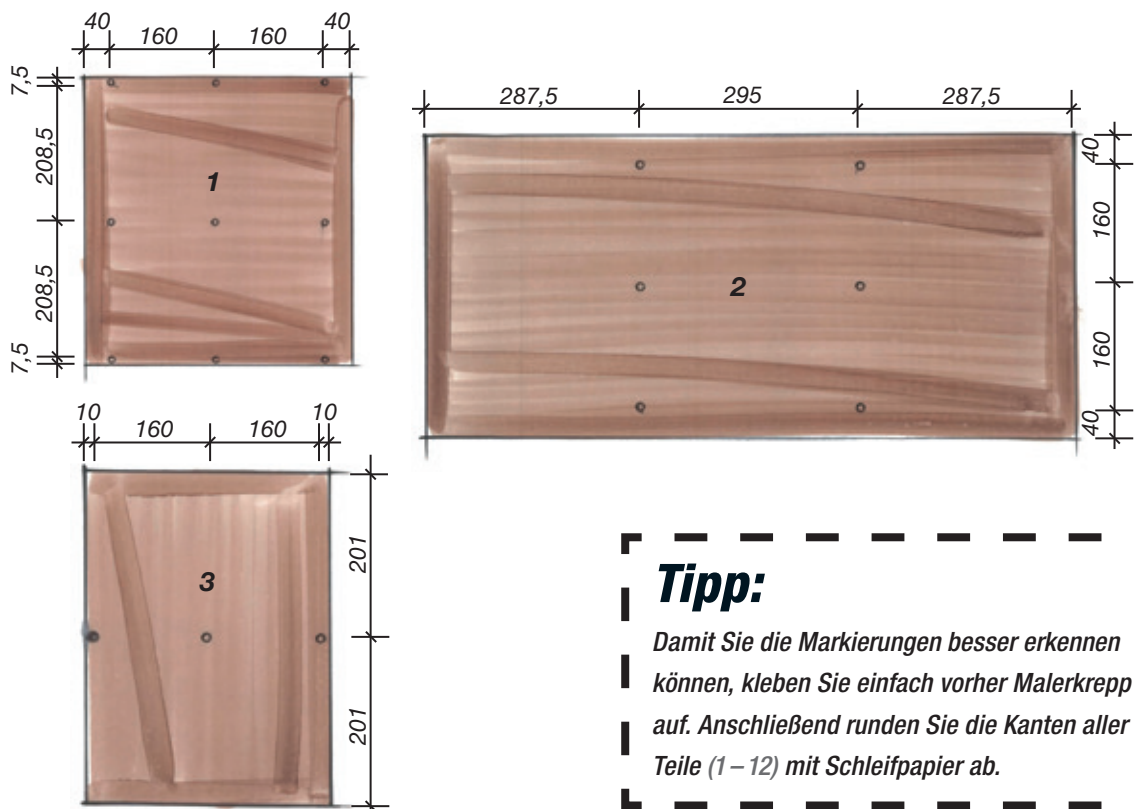

## Tipp:

Damit Sie die Markierungen besser erkennen können, kleben Sie einfach vorher Malerkrepp auf. Anschließend runden Sie die Kanten aller Teile (1 – 12) mit Schleifpapier ab.



- 4.** Bauen Sie aus Seitenwänden (1), Decken- und Bodenplatte (2), Regalwänden (3) und Regalböden (4) die Kiste wie abgebildet zusammen. Zum Verschrauben verwenden Sie die 4,5 x 50er-Senkkopfschrauben.

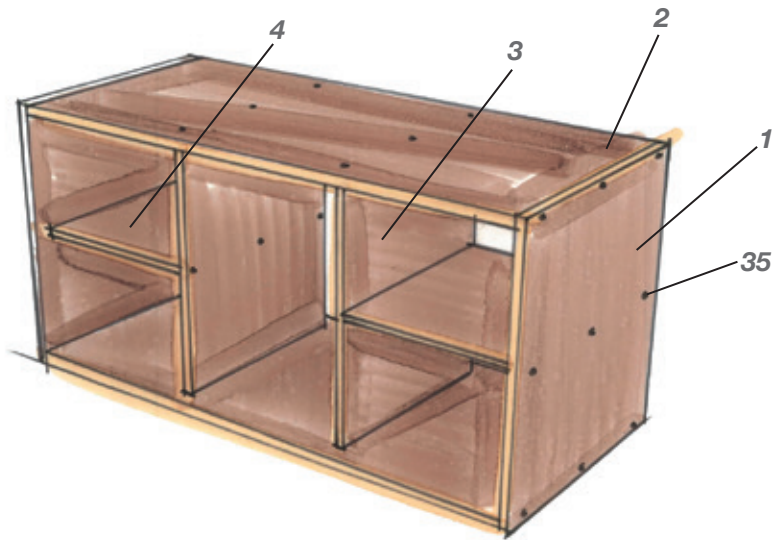

- 5.** Aus den Flanken (5), der Sitzplatte (6) und der Bodenplatte (8) verschrauben Sie das Fahrerhaus. Achten Sie bei den Flanken (5) darauf, dass sich die glatten Seiten der Siebdruckplatte jeweils außen befinden. Verwenden Sie hierzu ebenfalls die 4,5 x 50er-Senkkopfschrauben. Anschließend befestigen Sie die Kühlerklappe (7) wie im Detail gezeigt mit den Scharnieren (21) an der Bodenplatte (8). Rücken Sie die Scharniere etwa 30 mm seitlich ein. Damit die Klappe richtig schließen kann, drehen Sie keine Schraube in das untere Loch des Scharniers auf der Klappenseite. Achten Sie darauf, dass die Kühlerklappe (7) im geschlossenen Zustand umlaufend eine gleich große Fuge zu den umlaufenden Bauteilen bildet. Verwenden Sie die 4 x 12er-Rundkopfschrauben.

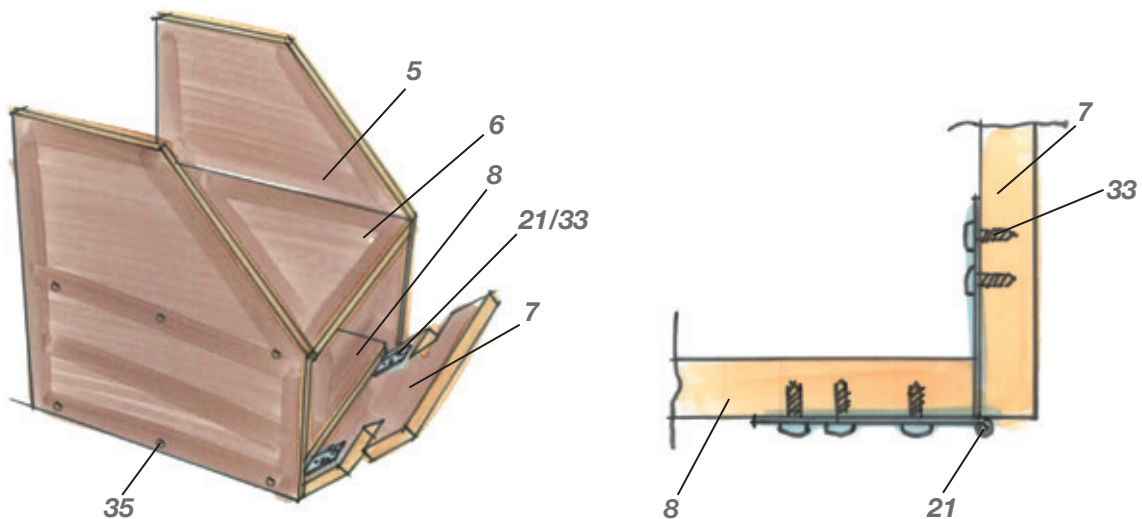

- 6.** Um die Leiter herzustellen, bohren Sie an den angegebenen Stellen 15 mm tiefe Löcher mit einem 28-mm-Forstnerbohrer in die Leiterholme (12). Anschließend schlagen Sie die Sprossen (11) zunächst in einen Holm (12), dann schlagen Sie auf der anderen Seite der Sprossen (11) den zweiten Holm auf. Verwenden Sie beim Aufschlagen ein Holzreststück als Zulage, damit der Holm (12) nicht beschädigt wird.

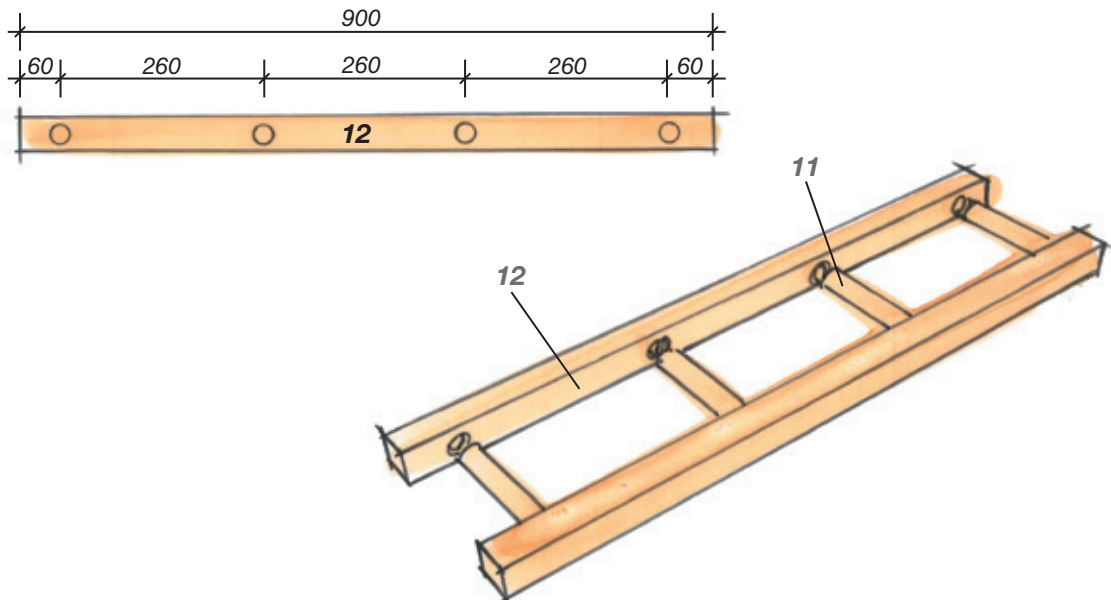

- 7.** Bohren Sie mit dem 10-mm-Holzbohrer an je zwei Stellen der Längsträger (9) die Löcher zur Aufnahme der Achse. Verwenden Sie hierzu am besten eine Standbohrmaschine oder eine Bohrmaschine mit Bohrständer, damit die Bohrungen genau senkrecht verlaufen. Verschrauben Sie anschließend Längs- und Querträger (9 und 10) mit Hilfe der Stahlwinkel (22) und den 4 x 30er-Rundkopfschrauben wie abgebildet zum Chassis.

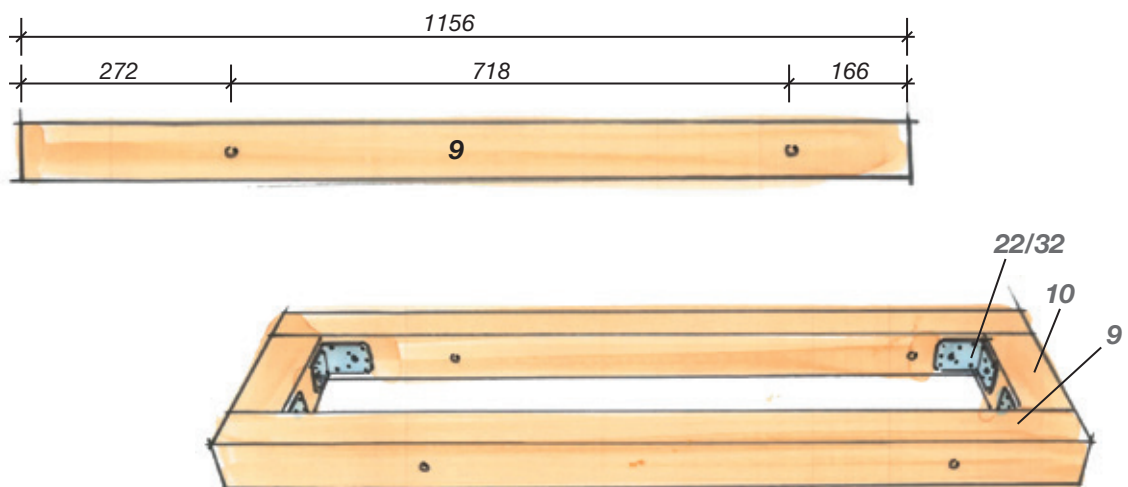



**8.** Zum Montieren der Räder sägen Sie zunächst je zwei lange (13) und zwei kurze Achsen (14) mit der Metallsäge von der Gewindestange ab. Die beiden 40 mm langen Distanzhülsen (15) sägen Sie von dem entsprechenden Stahlrohr ab.

An den Längsträgern (9) montieren Sie nun die Räder. Beachten Sie, dass die Vorderachsen anders aufgebaut sind als die hinteren. Vorne verwenden Sie die kurzen Achsen (14), stecken Sie die Muttern (17 und 18), die Karoseriescheiben und das Rad (16) wie abgebildet auf und ziehen Sie die Muttern mit den beiden Maulschlüsseln fest. Hinten gehen Sie genauso vor, verwenden Sie jedoch die langen Gewindestangen (13) und schieben Sie hinter dem Rad (16) noch die zugeschnittene Distanzhülse (15) auf.

Montieren Sie die Achsen des Feuerwehrregals wie abgebildet aus den Hutmuttern (17), Rädern (16), Karoseriescheiben (19), Sechskantmutter (18) und Gewindestangen (13 und 14). Für jede Achse benötigen Sie außerdem jeweils eine Distanzhülse (15), die Sie mit einer Metallsäge passend absägen.

Sägen Sie den Kippschutz (12a) mittig in zwei Teile. Verleimen Sie nun den Kippschutz (12a) wie abgebildet jeweils an die vorderen und hinteren Querträger (10).

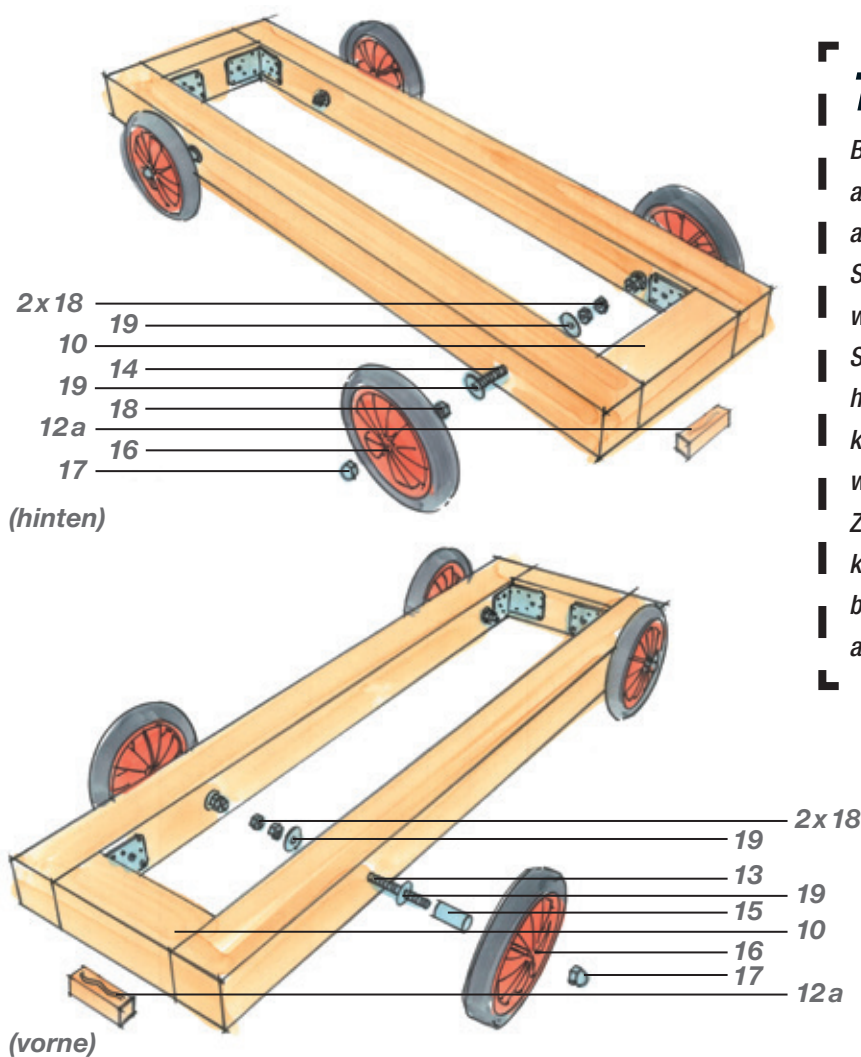

### **Tipp:**

Bevor Sie eine Gewindestange absägen, drehen Sie eine Mutter auf – nach dem Sägen drehen Sie diese über die Schnittkante wieder ab, so wird ein beim Sägen entstehender Grat wieder heruntergedrückt und die Mutter kann anschließend besser wieder aufgedreht werden. Zusätzlich können die Schnittkanten noch mit Schleifpapier, besser noch mit einer Eisenfeile angefast werden.

- 9.** Stellen Sie jetzt die Kiste und das Fahrerhaus auf das Chassis und richten Sie es wie abgebildet aus. Verwenden Sie die 4,5 x 50er-Senkkopfschrauben, um die Kiste und das Fahrerhaus auf dem Chassis zu befestigen. Anschließend richten Sie die Leiter auf dem Dach der Kiste aus und schrauben diese ebenfalls mit 4,5 x 50er-Senkkopfschrauben (35) fest.

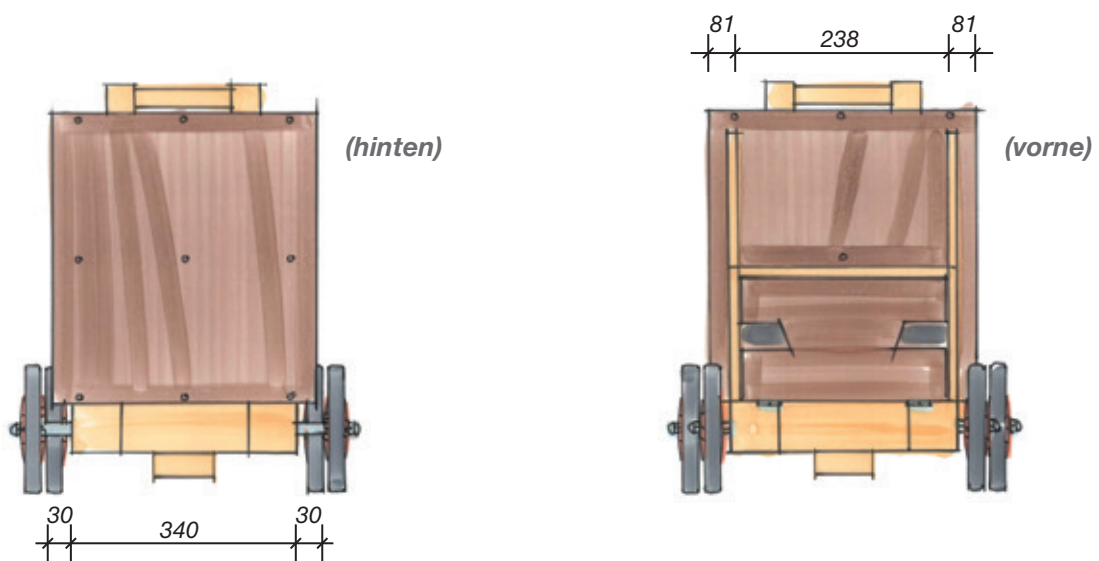
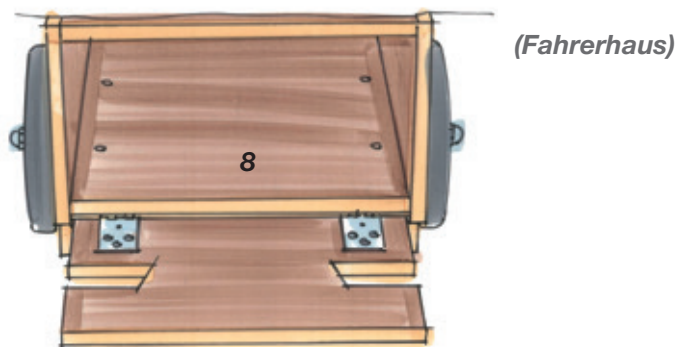
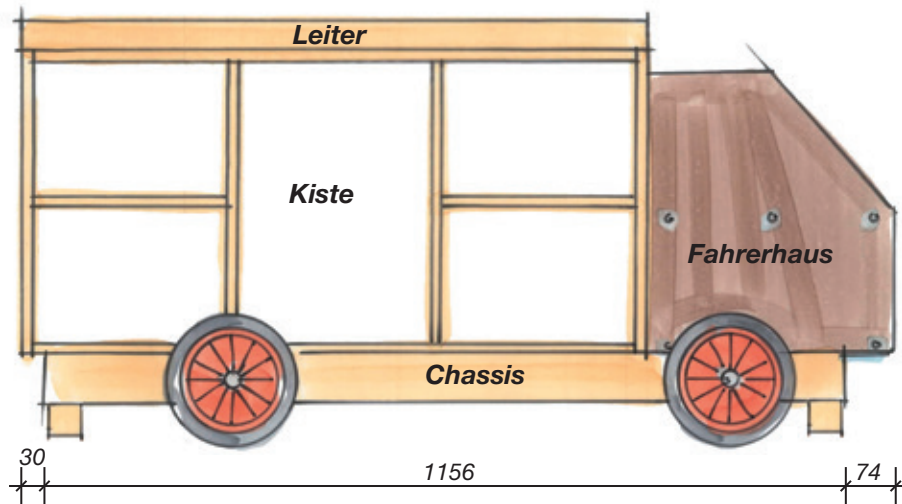



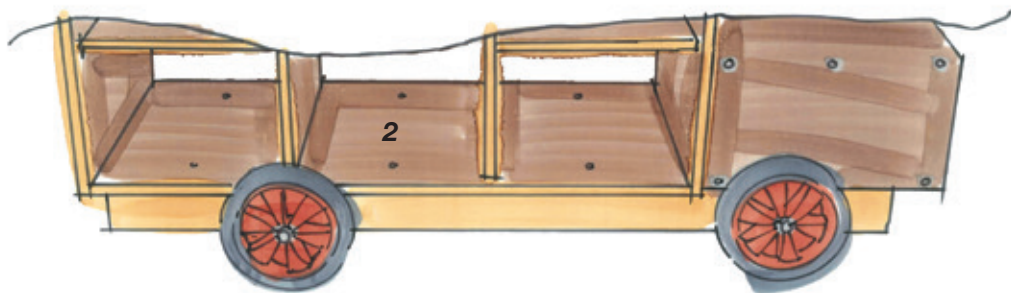
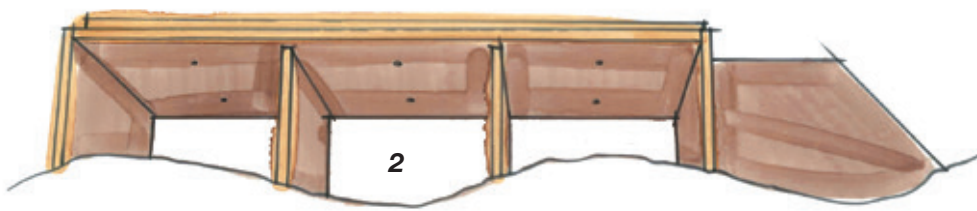

- 10.** *Bringen Sie die Magnetschnäpper (28) mit den beigepackten Schrauben an geeigneten Positionen an der Unterseite der Sitzplatte sowie die dazugehörigen Metallplättchen mit den 12er-Rundkopfschrauben (33) an der oberen Innenseite der Kühlerklappe (7) an. Der Abstand zu den Flanken des Fahrerhauses (5) sollte dabei mindestens 30 mm betragen. Arbeiten Sie sehr genau, damit die Kühlerklappe gut schließt. Damit sie beim Öffnen nicht herunterfällt, bringen Sie auf beiden Seiten einen Begrenzungsgurt (20) an. Befestigen Sie diesen mit 4 x 12er-Rundkopfschrauben (33) an der Klappe und an der Innenseite des Fachs. Für einen besseren Halt legen Sie beim Verschrauben den Unterlegling einer Spenglerschraube unter den Schraubenkopf.*

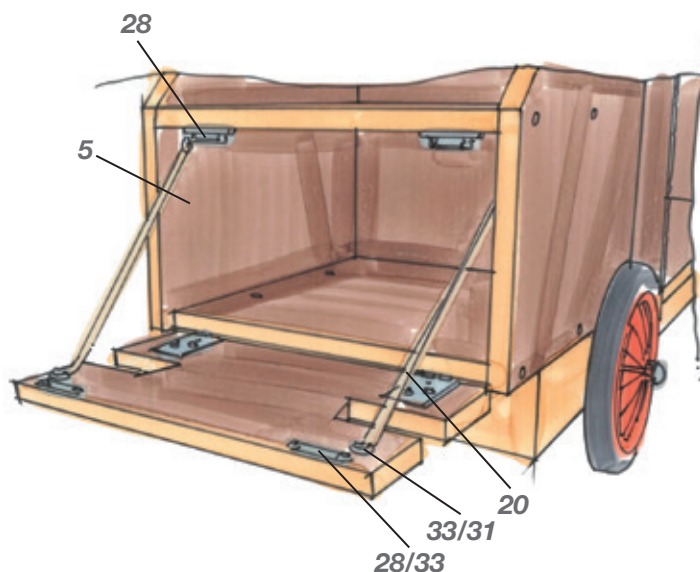

- 11.** Schneiden Sie nun mit einer Schere die beiden Planen (27) zu. Beachten Sie dabei, dass diese an den Längsseiten mehrmals umgeschlagen werden sollten, damit die Ösen (29) und Druckknöpfe (30) besseren Halt haben. Die angegebenen Maße beziehen sich auf die Endgröße nach der Konfektionierung und Faltung. Bringen Sie anschließend wie abgebildet auf einer Längsseite die Ösen (29) und auf der anderen die Oberteile der Druckknöpfe (30) an. Beachten Sie dazu auch die Hinweise auf der Verpackung.

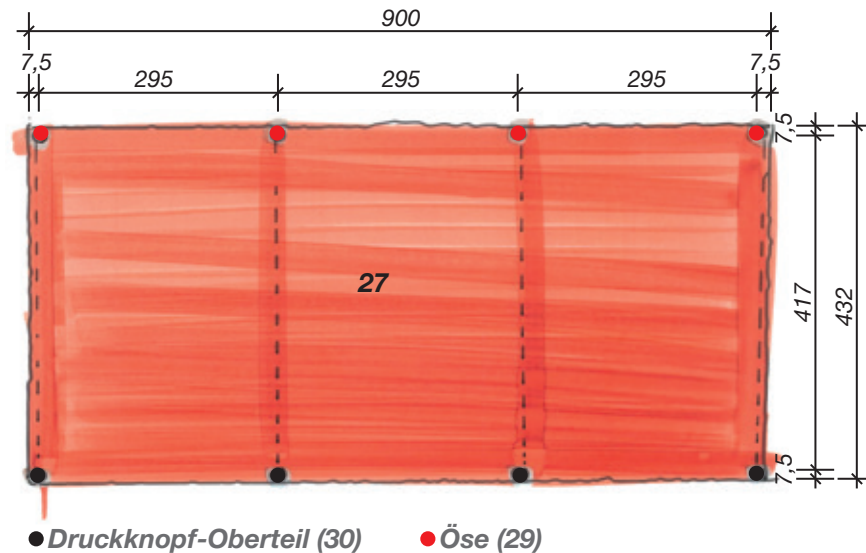

- 12.** Schrauben Sie die Unterteile der Druckknöpfe (30) mit den beige-packten Schrauben an die Unterkanten der Kiste. Die Schrauben sollten dabei vertikal mittig auf der Kante der Platte (2) und im Raster der Fächer angebracht werden. Befestigen Sie analog dazu an den Oberkanten der Kiste die Planen (27), indem Sie mit den Spenglerschrauben (31) die Ösen festklemmen.

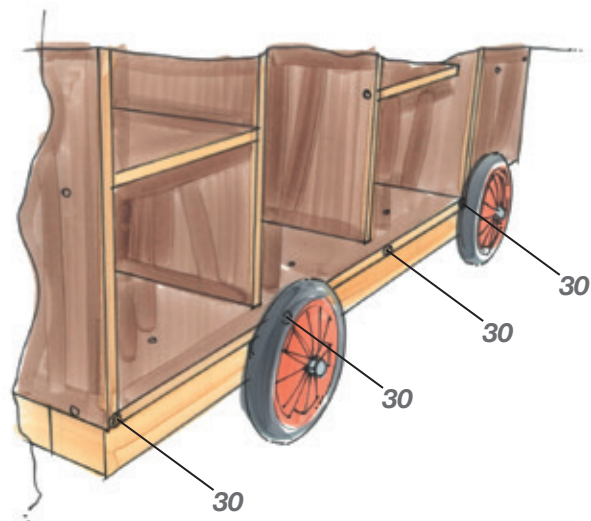



- 13.** *Bringen Sie die Dekoration an der Rückseite des Feuerwehrregals an. Für den Rohrwinkel (40) und den Metallgriff (24) sind die 12er-Rundkopfschrauben (33), für den Haken (38) die 25er-Senkkopfschrauben (34) und für die Rohrschelle (37) die Spenglerschrauben (31) zu verwenden. Anschließend wird das Ventil (41) in den Rohrwinkel (40) gedreht sowie ein Ende des Schlauchs (36) mit der Überwurfmutter (42) am Rohrwinkel (40) angebracht. In das andere Ende des Schlauchs (36) wird die Schlauchspitze (39) gesteckt. Montieren Sie außerdem die Hupe (26) mit der beige-packten metrischen Schraube am Fahrerhaus, bohren Sie hierfür mit dem 4-mm-Holzbohrer vor. Die Nummernschilder (25) befestigen Sie mit den Spenglerschrauben (31) vorne und hinten am Chassis. Die Nummernschilder können frei gestaltet werden. Neben dem hinteren Nummernschild befestigen Sie die Reflektoren mit 4 x 12er-Rundkopfschrauben.*

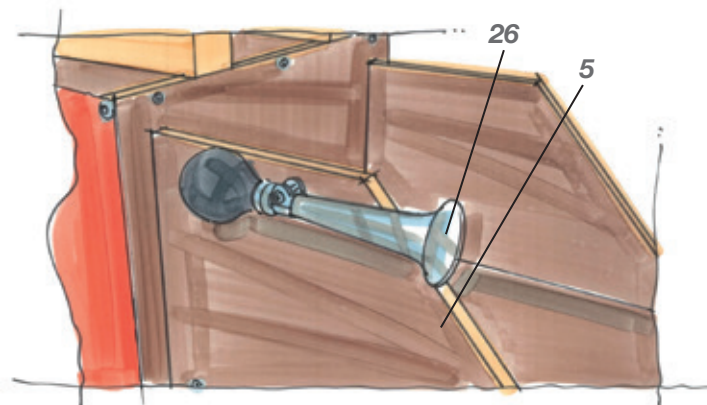
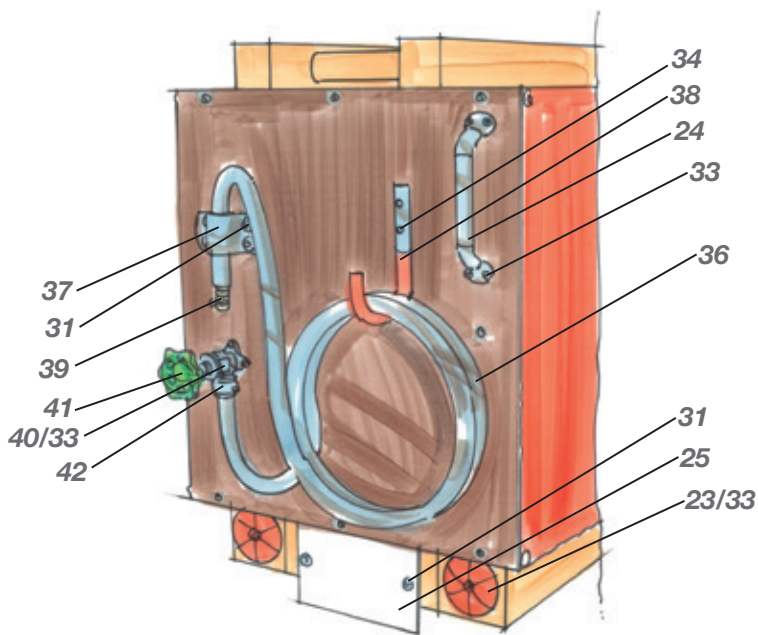

- 14.** *Abschließend können Sie mit Ausschnitten aus der roten Klebefolie (43) die Flanken des Fahrerhauses verzieren.*

**Fertig!**

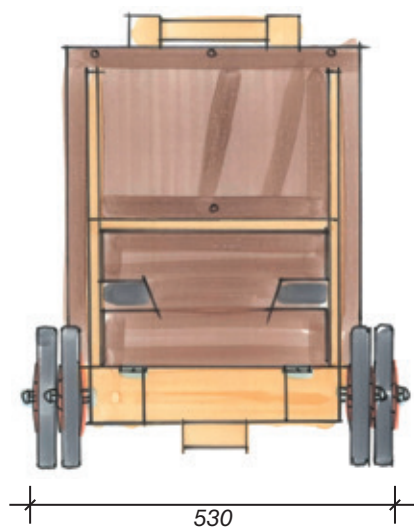
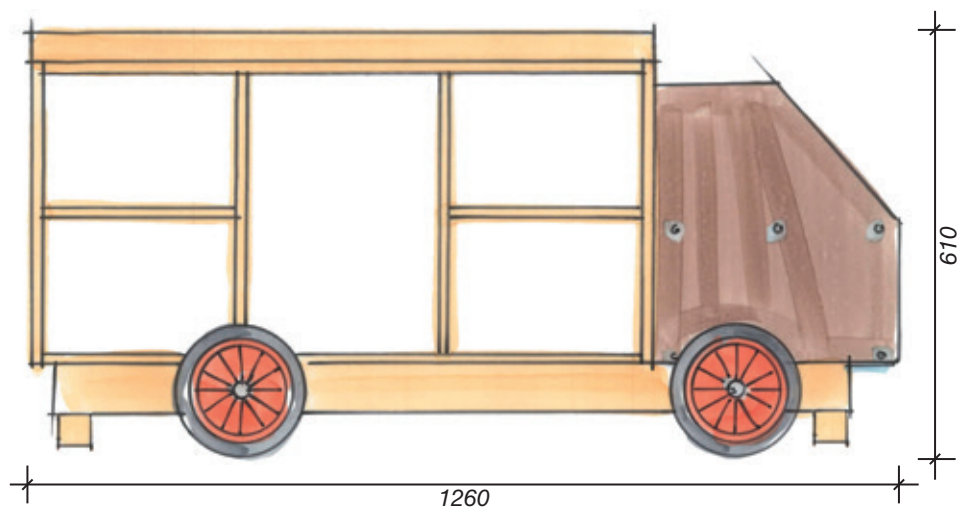

*Weitere Selbstbau-Ideen finden Sie in Ihrem toom Baumarkt und unter [www.toom.de/kreativwerkstatt](http://www.toom.de/kreativwerkstatt)*



***Code scannen und  
weitere Selbstbau-Ideen  
entdecken***