

DIE TOOM SELBSTBAU-IDEE



Betontisch „Guss“



toom

Respekt, wer's selber macht.



Materialliste

- 1 Siebdruckplatte (Deckel), 15 mm, 400x400 mm, 1 St.
- 2 Siebdruckplatte (Boden), 15 mm, 400x400 mm, 1 St.
- 3 Siebdruckplatte (Seitenteile), 15 mm, 415x120 mm, 4 St.
- 4 MDF-Platte (Einsatz), 18 mm, 200x120 mm, 1 St.
- 5 Rahmen gehobelt (Verbinder), 34x34 mm, 400 mm, 4 St.
- 6 Rahmen gehobelt (FüÙe), 34x34 mm, 300 mm, 4 St.
- 7 Senkkopfschrauben, 3,5x35 mm, 20 St.
- 8 Senkkopfschrauben, 3x35 mm, 5 St.
- 9 Sechskantschrauben M6 x 60, 12 St.
- 10 Sechskantmutter, M6, 12 St.
- 11 Karosseriescheiben, M6, 24 St.
- 12 Holzdübel, 8x40 mm, 4 St.
- 13 Metallgriff, 1 St.
- 14 Estrichbeton, 40 kg
- 15 Silikon, transparent, 1 St.
- 16 Multistretchfolie, 1 St.
- 17 Tischset, weiß, 1 St.
- 18 toom 2in1 Buntlack (weiß), 125 ml

Werkzeug

Zollstock, Bleistift, Akkuschauber, Bohrmaschine, Quirl, 18-mm-Forstnerbohrer, 4-, 7-, 8- und 10-mm-Holzbohrer, Kreppband, Cutter, Lackwanne und -rolle, Zange, Hammer, Mörtelkübel

Hinweis

Je nachdem, wie Sie Ihren Tisch gestalten möchten, können das Tischset (17) und der Buntlack (18) entfallen. Die toom Baumarkt GmbH schließt für Fehlgebrauch sowie fehlerhafte Montage jede Haftung aus.

Schwierigkeitsgrad

Bauzeit: 5 Stunden (2,5 Tage mit Trocknungszeit)

Leicht

Mittel

Anspruchsvoll

Anleitung

1. Lassen Sie sich Deckel (1), Boden (2), Seitenteile (3), Einsatz (4), Verbinder (5) und FüÙe (6) in Ihrem toom Baumarkt auf die in der Liste angegebenen Maße zuschneiden. Bohren Sie den Boden (2) und die Seitenteile (3) entsprechend der Zeichnung mit einem 4-mm-Holzbohrer vor.

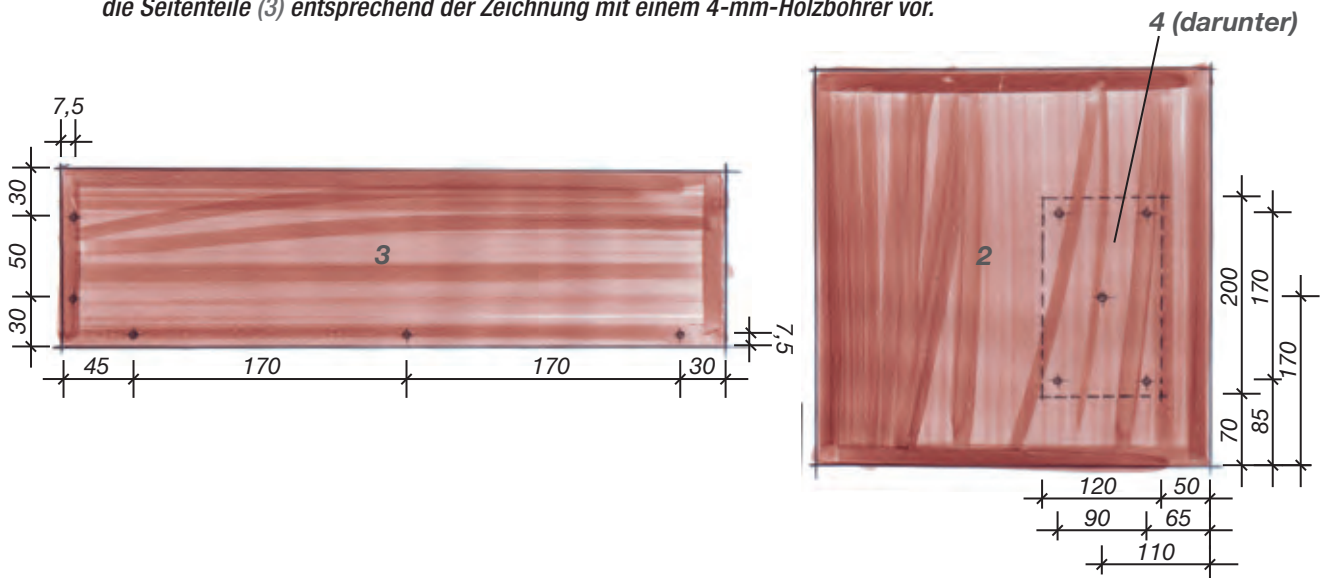

2. Schlagen Sie den Einsatz (4) straff mit Folie (16) ein und schrauben Sie ihn auf die glatte Seite des Bodens (2). Achten Sie hierbei darauf, dass die überstehenden Folienenden unter dem Einsatz (4) verschwinden. Verwenden Sie 3,5-x-25er-Senkkopfschrauben, um den Einsatz (4) wie abgebildet unter dem Boden (2) zu befestigen. Dichten Sie die Fuge zwischen den beiden Teilen anschließend mit Silikon (15) ab.

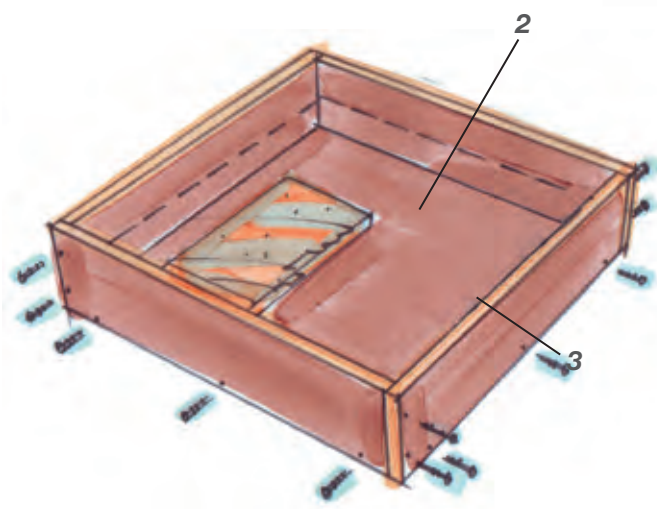
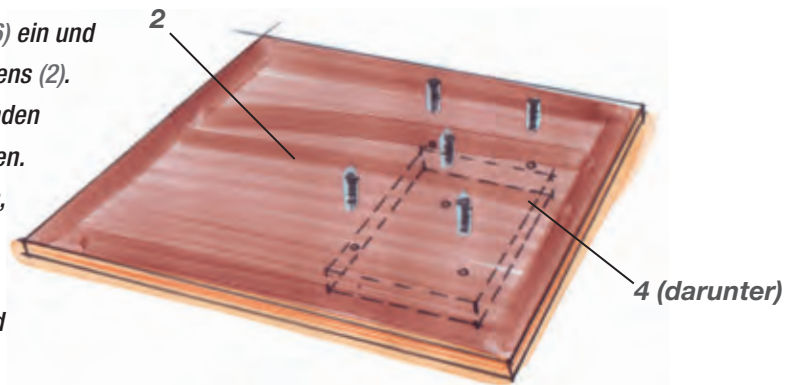

3. Befestigen Sie jetzt wie abgebildet rund um den Boden (2) die Seitenteile (3), so dass diese mit der Unterkante bündig abschließen. Drehen Sie die glatten Seiten der Siebdruckplatten hierbei nach innen und verwenden Sie 4-x-35er-Senkkopfschrauben. Zeichnen Sie auf der Innenseite der Seitenteile (3) parallel zum Boden (2) im Abstand von 50 mm eine Linie. Bis zu dieser Linie füllen Sie später den Beton ein.

- 4.** Durchbohren Sie den Deckel (1) mit einem 10-mm-Holzbohrer an den definierten Stellen und montieren Sie auf der rauhen Seite mittig mit den beigegepackten Schrauben den Metallgriff (13). Umwickeln Sie anschließend vier Holzdübel (12) mit Folie (16) und stecken Sie diese von oben so durch die vier Ecklöcher, dass sie auf der glatten Seite etwa 15 mm herausstehen.

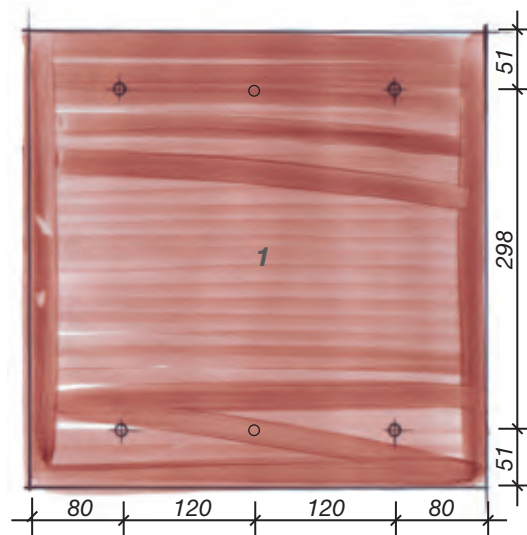
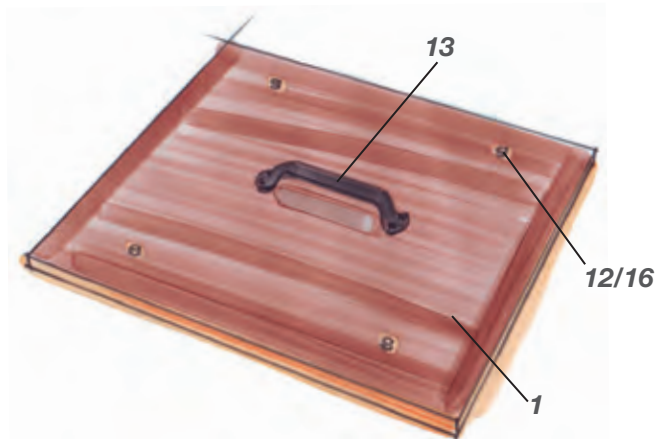

- 5.** Mischen Sie den Beton an, indem Sie 20 kg des Estrichbetons (14) mit 2 l Wasser in einem Mörtelkübel mit einem Quirl und einer Bohrmaschine verrühren. Füllen Sie den Beton jetzt bis zur 50-mm-Markierung an den Seitenteilen (3) in die Schalung. Klopfen Sie für einige Zeit leicht mit einem Hammer gegen alle Seiten der Schalung, so dass sich eingeschlossene Luftblasen nach oben bewegen. Pressen Sie dann gleichmäßig den Deckel (1) darauf. Lassen Sie den Beton mindestens zwei Tage abbinden. Danach können Sie die Schalung aufschrauben, die Holzdübel mit einer Zange herausziehen und vorsichtig Boden (2) und Deckel (1) ablösen. Boden (2) und Einsatz (4) müssen in Einzelteilen entfernt werden. Lösen Sie zunächst die Schrauben des Einsatzes (4). Nehmen Sie einen Hammer zur Hilfe, um den Boden (2) vorsichtig zu lösen. Schlagen Sie hierbei nicht auf die Betonfläche. Schrauben Sie anschließend die Schrauben ca. 5 mm zurück in den Einsatz und ziehen Sie diesen mit einer Zange aus dem Beton.



Beachten Sie, dass die Kanten der Betontischplatte anfällig für Beschädigungen sind – besonders wenn der Beton noch nicht vollständig getrocknet ist.

- 6.** Um das Tischgestell verschrauben zu können, bohren Sie jetzt zunächst genau mittig mit einem 18er-Forstnerbohrer 9 mm tiefe Löcher in die Füße (6) und in die Verbinder (5). Die Löcher befinden sich jeweils 17 und 51 mm vom Ende der Rahmenhölzer (5 und 6). Diese Löcher sind nötig, damit die Schraubenköpfe später nicht vorstehen. Genau in der Mitte dieser Löcher durchbohren Sie dann die Verbinder (5) und Füße (6) mit einem 7-mm-Bohrer. Damit die Bohrungen genau senkrecht verlaufen, verwenden Sie eine Standbohrmaschine oder einen Bohrständer.

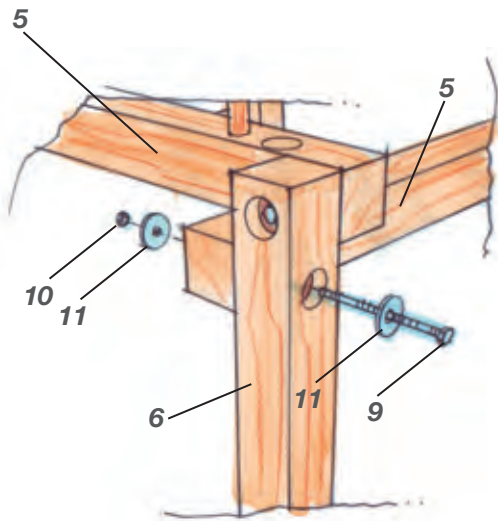
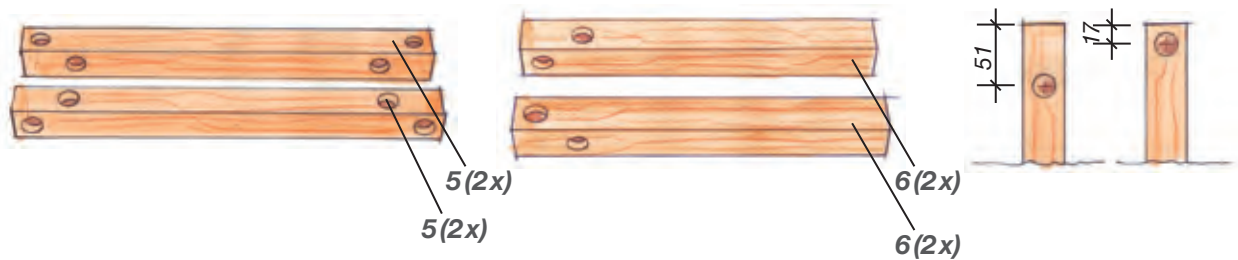

- 7.** Aus den Verbindern (5) und Füßen (6) schrauben Sie jetzt mit den Sechskantschrauben (9), Karosierscheiben (11) und Muttern (10) wie abgebildet das Tischgestell zusammen.

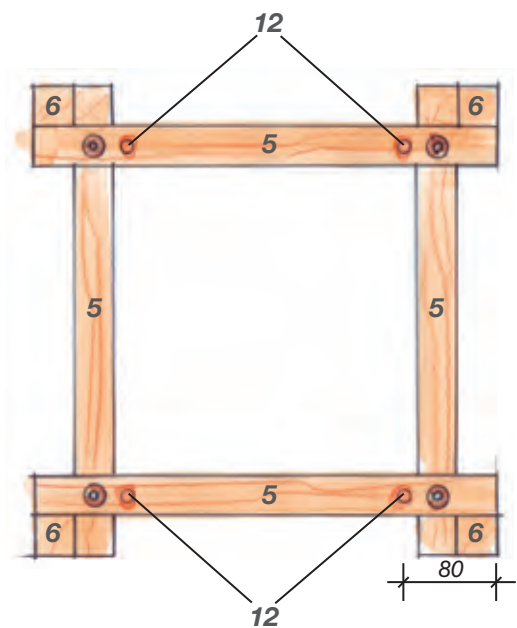

- 8.** Bohren Sie an den abgebildeten Stellen mit dem 8-mm-Holzbohrer 20 mm tiefe Löcher mittig in die Verbinder (5) und schlagen Sie Holzdübel (12) ein.

Tipp:

Wenn Sie die unteren Enden der Füße (6) lackieren wollen, kleben Sie diese in einer Höhe von 50 mm mit Malerkrepp ab. Tragen Sie dann einmal weißen Lack (18) auf und lassen Sie diesen trocknen. Nach einem Zwischenschliff mit feinem Schleifpapier tragen Sie den Lack ein zweites Mal auf.

- 9.** Stecken Sie zum Schluss die Tischplatte auf das Tischgestell. Wenn Sie möchten, schneiden Sie dann mit einem Cutter nur noch das Tischset (17) auf die erforderliche Größe von 200x120 mm zu und legen es in die Vertiefung der Betontischplatte.

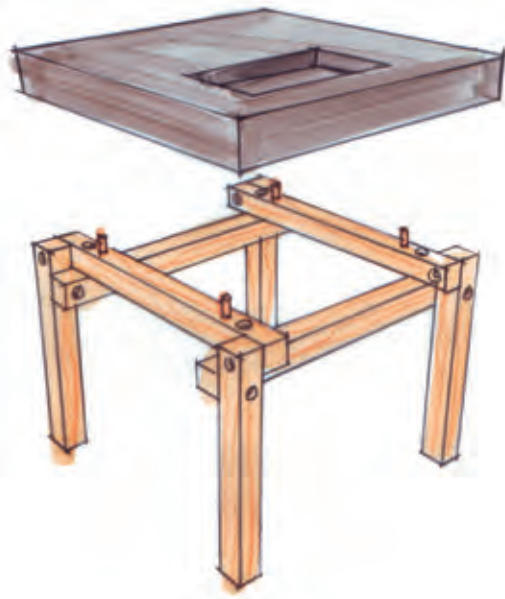

Fertig!

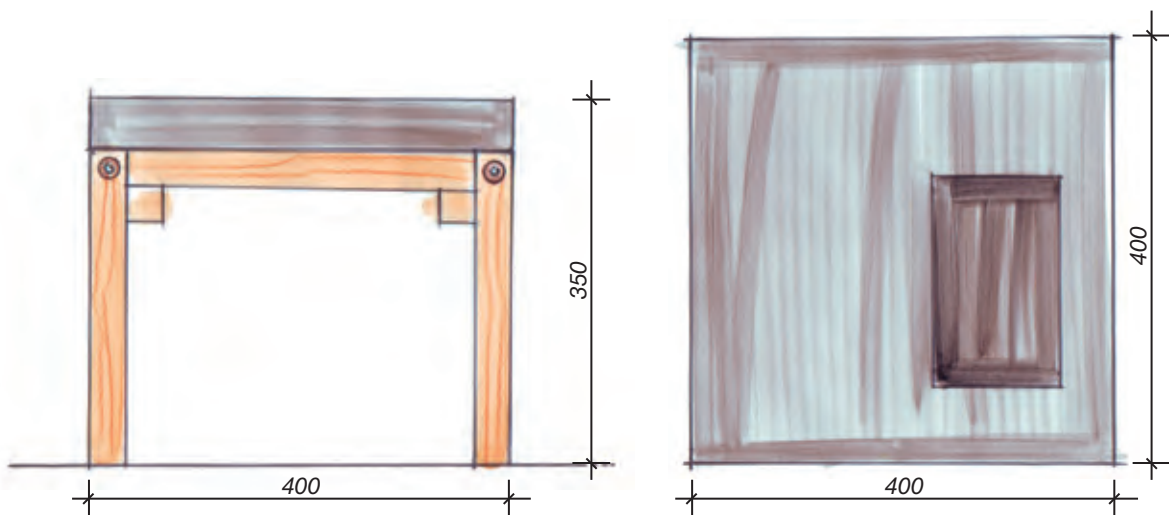

Weitere Selbstbauideen finden Sie in Ihrem toom Baumarkt und unter www.toom-baumarkt.de



**Code Scannen und
weitere Selbstbau-Ideen
entdecken**